

**ДВУХЛУЧЕВОЙ АКТИВНЫЙ ФОТОЭЛЕКТРИЧЕСКИЙ  
ИЗВЕЩАТЕЛЬ  
С ЦИФРОВЫМ ПРЕОБРАЗОВАНИЕМ ЧАСТОТЫ  
ИНСТРУКЦИЯ ПО УСТАНОВКЕ**

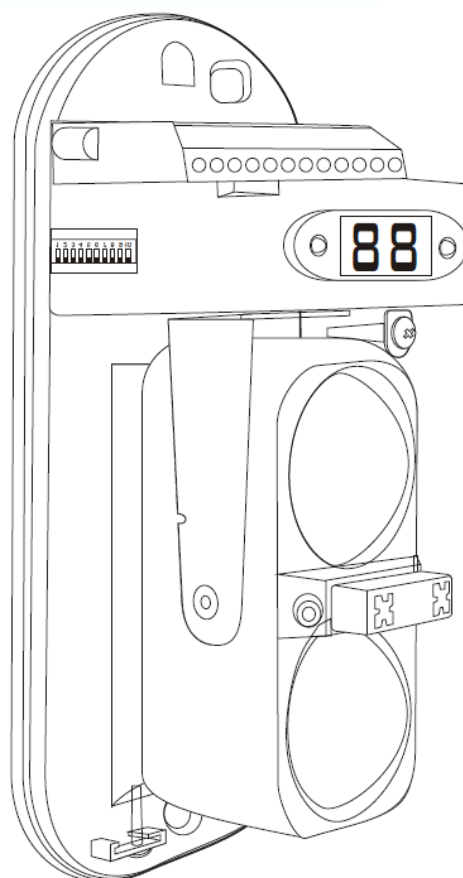
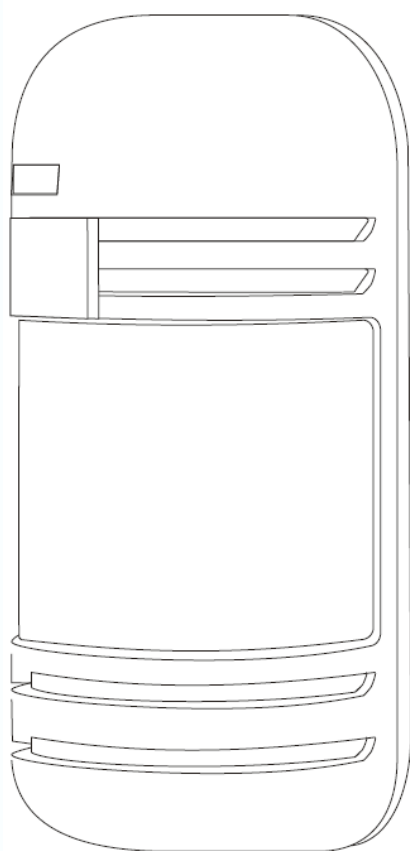

## 1. Технические характеристики:

Модель		ТАВ-20В	ТАВ-30В	ТАВ-40В	ТАВ-60В	ТАВ-80В	ТАВ-100В
Дальность	Улица	20	30	40	60	80	100
	Помещение	60	90	120	180	240	300
Количество лучей		2 луча					
Метод определения		Одновременное прерывание двух лучей					
Излучение		Инфракрасные лучи с цифровой модуляцией					
Время прерывания лучей		50 – 240 мс (плавная настройка)					
Питание		13,8 – 24 В DC, 15 Вт					
Выход тревоги		Контакты реле НЗ, НР 30 В AC/DC, не более 30 мА					
Выход неисправности		Контакты реле НЗ 30 В AC/DC, не более 30 мА					
Выход темпера		Контакты реле НЗ 30 В AC/DC, не более 30 мА					
Потребление		Не более 100 мА при 13,8 В DC					
Рабочая температура и влажность		-25 +55 град.С, 5 – 95% RH (относительная влажность)					
Подстройка по горизонтали		180 градусов (±90 градусов)					
Подстройка по вертикали		20 градусов (±10 градусов)					
Материал		Пластик					
Вес нетто		430 г (приемник + передатчик)					
Вес брутто		790 г					

## 2. Наименование частей

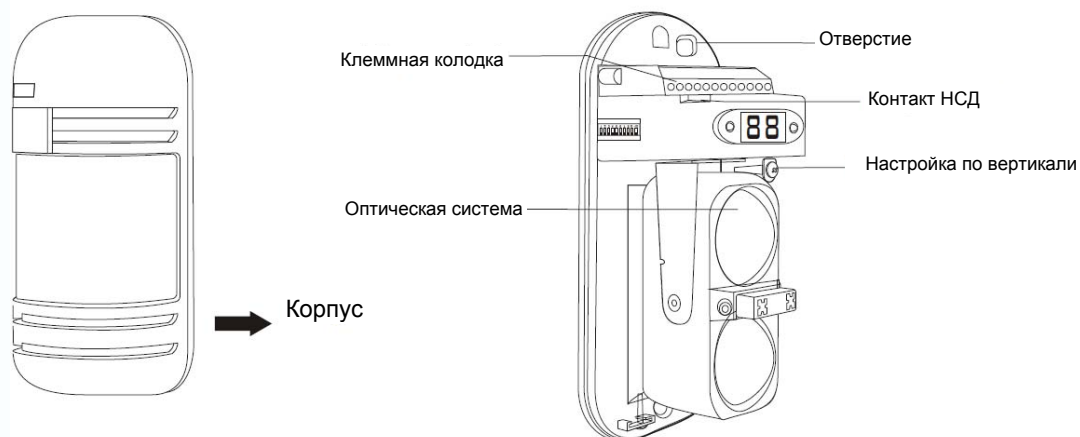

### Особенности:

1. В режиме соединения шиной: Цифровой дисплей приемника (RX) синхронизируется с передатчиком (TX), после получения приемником (RX) сигнала по шине.
2. Функция «работа в тумане»: если уровень сигнала падает ниже 0,8 В, извещатель активизирует сигнал тревоги «туман» (выход неисправности), если уровень сигнала падает ниже 0,4 В, включается сигнал тревоги. Если уровень сигнала повышается до 1,2 В, сигнал тревоги выключается.

### 3. Замечания по установке

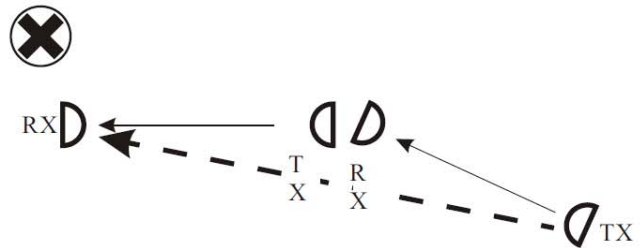
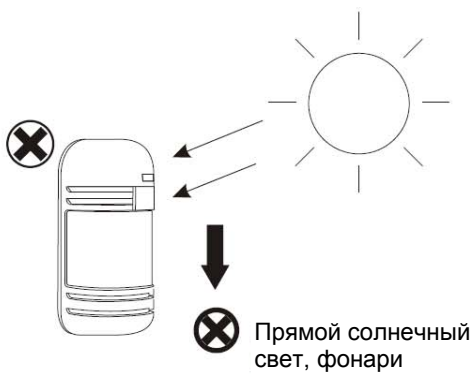
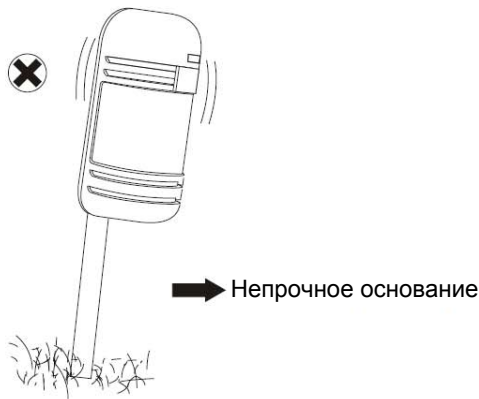
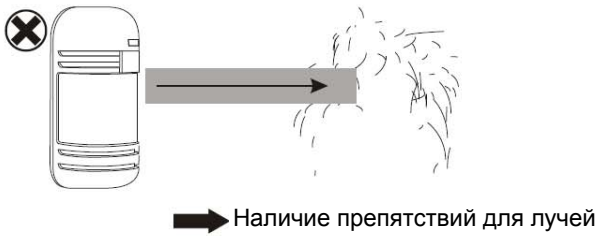

При установке нескольких комплектов, избегайте возможности стороннего прохождения лучей.

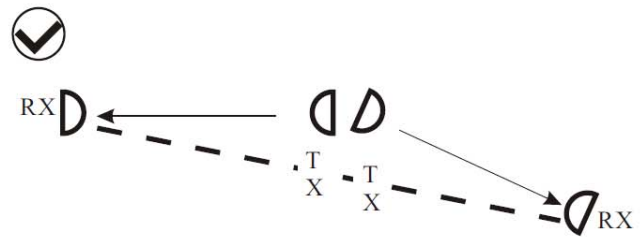

- Углы подстройки:  
 ±90 градусов по горизонтали  
 ±10 градусов по вертикали

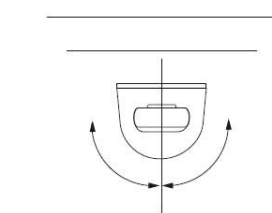

Горизонталь: 180 (±90)

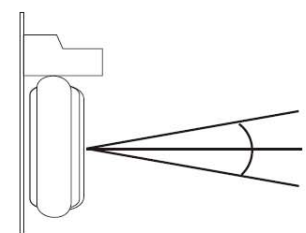

Вертикаль: 20 (±10)

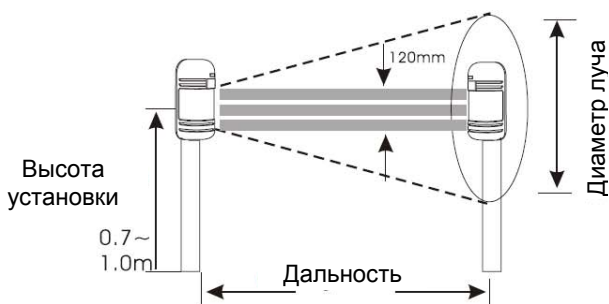

Тип	Дальность	Диаметр луча
TAP-20	20 м	0,6 м
TAP-30	30 м	0,7 м
TAP-40	40 м	1,0 м
TAP-60	60 м	1,5 м
TAP-80	80 м	1,8 м
TAP-100	100 м	2,1 м



#### 4. Установка

1. Снимите крышку

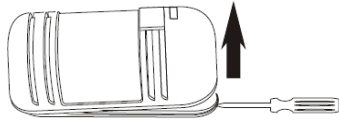

2. Приложите бумажный шаблон к месту установки и просверлите отверстия по шаблону.

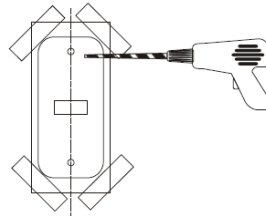

3. Введите кабель через отверстие

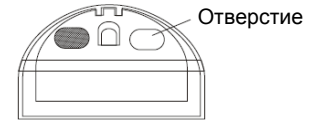

4. Закрепите корпус на стене

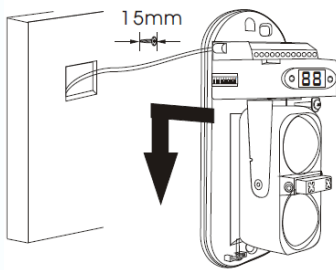

5. Подключите кабель к клеммам

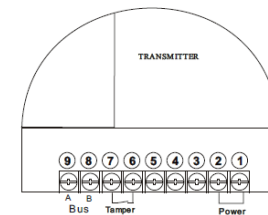
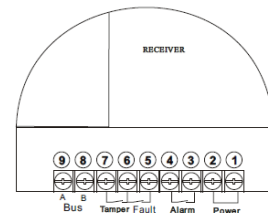
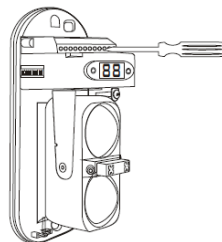

6. DIP переключатели

ПЕРЕДАТЧИК

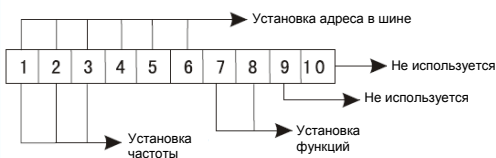

ПРИЕМНИК

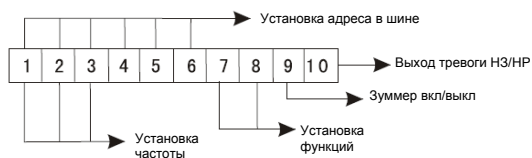

Частота	1	2	3	4	5	6	7	8
1	OFF	ON	OFF	ON	OFF	ON	OFF	ON
2	OFF	OFF	ON	ON	OFF	OFF	ON	ON
3	OFF	OFF	OFF	OFF	ON	ON	ON	ON

Таблица 1.  
Установка частоты

Mdое	Отображение уровня сигнала	Настройка частоты	Установка адреса шины	Почередное отображение адреса и частоты
7	ON	ON	OFF	OFF
8	ON	OFF	ON	OFF

Таблица 2.  
Установка функций

Установка функций (таблица 2)

1. Настройка частоты: установите DIP7 в ON, DIP8 в OFF для перехода в режим установки частоты, цифровой дисплей будет показывать частоту. Задавайте частоту переключателями DIP 1,2,3, согласно таблице 1.
2. Установка адреса шины: установите DIP7 в OFF, DIP8 в ON для перехода в режим установки адреса. Цифровой дисплей будет показывать адрес, задавайте адрес переключателями DIP 1,2,3,4,5,6.
3. Отображение уровня сигнала: установите DIP7 в ON, DIP8 в ON для перехода в режим отображения уровня сигнала, цифровой дисплей будет показывать уровень сигнала. Переключатели DIP 1,2,3,4,5,6 в этом режиме не работают.
4. Поочередное отображение адреса и частоты: установите DIP7 в OFF, DIP8 в OFF для перехода в режим поочередного отображения адреса и частоты. Переключатели DIP 1,2,3,4,5,6 в этом режиме не работают.

Установка частоты: Сначала войдите в режим установки частоты (см. таблицу 2).

Установите частоту переключателями DIP 1,2,3, согласно таблице 1. Частоты приемника и передатчика должны быть установлены одинаковыми.

Установка адреса зоны в шине. Сначала войдите в режим установки адреса шины (см. таблицу 2). В режиме установки адреса шины, переключатели DIP 1-6 задают номер зоны извещателя в шине.

Адрес устанавливается в двоичном коде. Пример установки адреса (номера зоны) 17 приведен на рисунке.

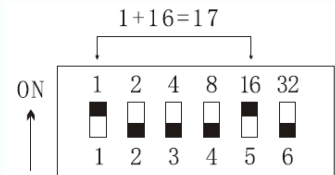

## 7. Подключение извещателей к шине

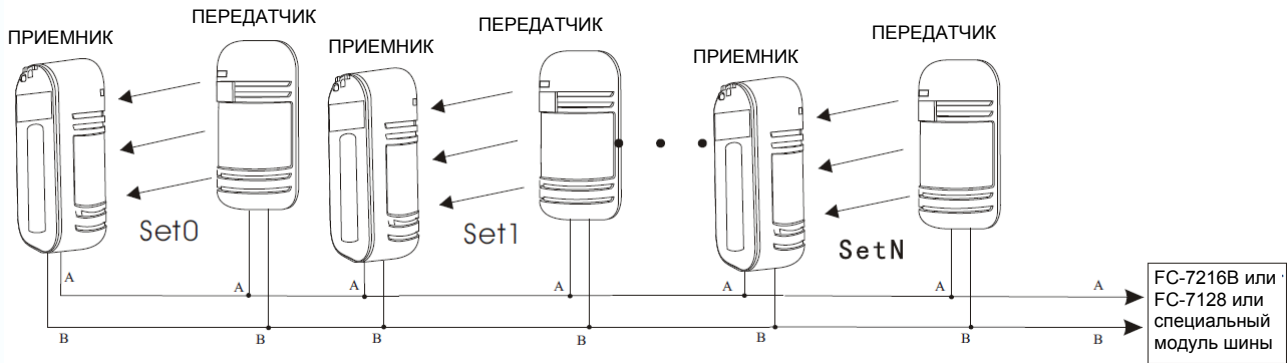

Устанавливайте адреса по порядку, не более 31.

## 8. Закройте крышку после настройки времени прерывания лучей.

### ● Установка на кронштейн

8.1 Просверлите отверстие в трубе и выведите через него кабель

8.2. Снимите крышку

8.3. Установите основание на кронштейн



Установите влагозащитную прокладку в отверстие винта.

## 5. Настройка лучей

5.1. Смотрите в отверстие коллиматора (прицела) с расстояния примерно 5 сантиметров. Поворачивайте винты настройки по вертикали и поворачивайте оптический блок по горизонтали так, чтобы противоположное устройство оказалось в центре коллиматора.

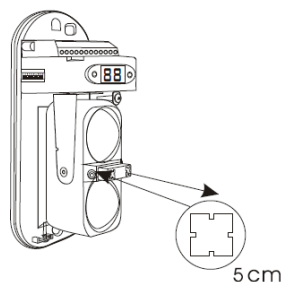

5.2. Используйте винт подстройки по вертикали и поворот оптической системы по горизонтали, чтобы добиться максимального уровня сигнала. Если уровень сигнала меньше значения 1.8, повторите подстройку.

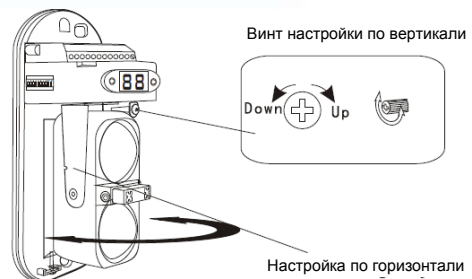

Провода для подключения питания

Wire	Distance	Voltage	DC13.8V	DC24V
0.5mm <sup>2</sup> (Diameter Φ0.8)			300m	600m
0.75mm <sup>2</sup> (Diameter Φ1.0)			400m	800m
1.25mm <sup>2</sup> (Diameter Φ1.2)			700m	1400m
2.0mm <sup>2</sup> (Diameter Φ1.6)			1000m	2000m



## 6. Настройка времени прерывания лучей

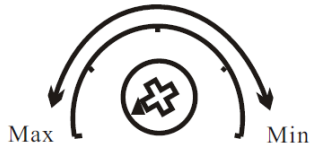

Смотрите рисунки для настройки времени прерывания лучей. Обычно, устанавливается время меньшее, чем необходимое злоумышленнику для преодоления барьера. Положение MIN означает самое короткое время. Время регулируется плавно, в пределах 50 – 240 мс.



## 7. Индикация

Проверка проходом проводится после установки.

	Зеленый	Красный
TX: мигает при сигнале в шине	Включен, если нет сигнала в шине	Всегда включен
RX: мигает при сигнале в шине	Включен, если нет сигнала в шине	Мигает при тревоге, нормально выключен

## 8. Размеры и аксессуары

