



Цветная вызывная панель видеодомофона

SHIELD (black/gold)

Параметры и характеристики изделия могут меняться без предварительного уведомления.

1. ХАРАКТЕРИСТИКИ

- Накладной монтаж
- Пластиковый корпус
- Разрешающая способность телекамеры 600 твл
- Цветная CMOS телекамера высокой четкости
- Светодиодная ночная подсветка
- Рабочая температура: -30 +60 град.С
- Размеры: 160 x 48 x 29 мм
- Выход сигнала видео 1 Вр-р, 75 Ом
- Питание: 10-15 В DC (от монитора)
- Потребление: не более 2,5 Вт

2. ЭЛЕМЕНТЫ ВЫЗЫВНОЙ ПАНЕЛИ (ФРОНТ)

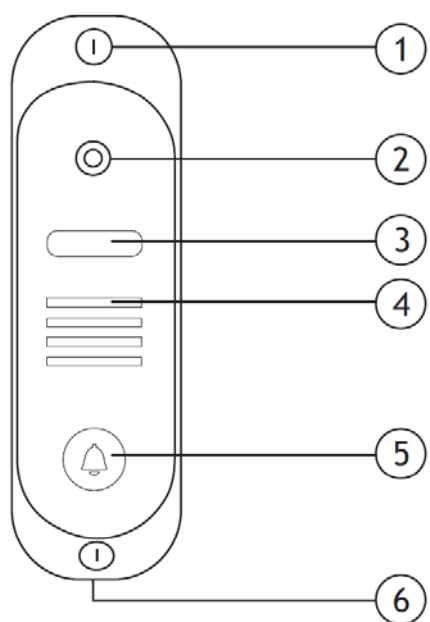

- 1). Защитная крышка крепежного винта
- 2). Объектив телекамеры
- 3). Ночная светодиодная подсветка
- 4). Динамик
- 5). Кнопка вызова
- 6). Микрофон

3. ТЫЛОВАЯ ЧАСТЬ ВЫЗЫВНОЙ ПАНЕЛИ



4. УСТАНОВКА ВЫЗЫВНОЙ ПАНЕЛИ

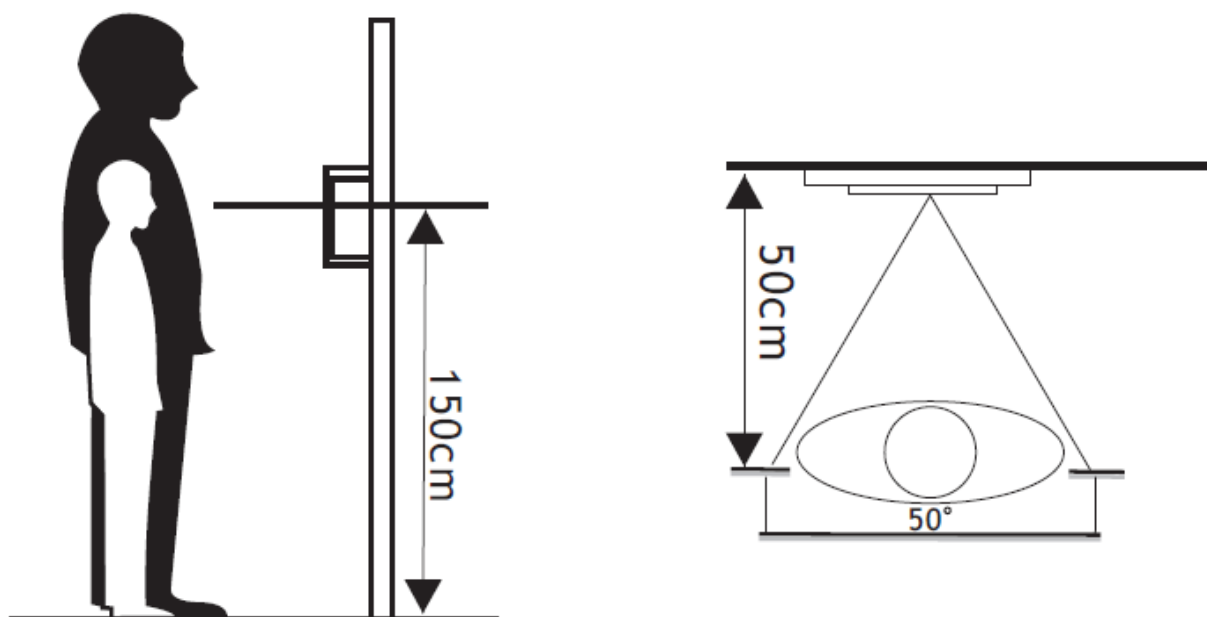

4.1. Выберите наиболее подходящее место установки вызывной панели, избегайте возможности попадания прямого солнечного света на телекамеру, контрового освещения, не устанавливайте вызывную панель без защиты ее от атмосферных осадков.

4.2. Выберите высоту установки вызывной панели, рекомендуемая высота установки составляет 1,6 – 1,6 метра от пола.

5. СХЕМА УСТАНОВКИ ВЫЗЫВНОЙ ПАНЕЛИ

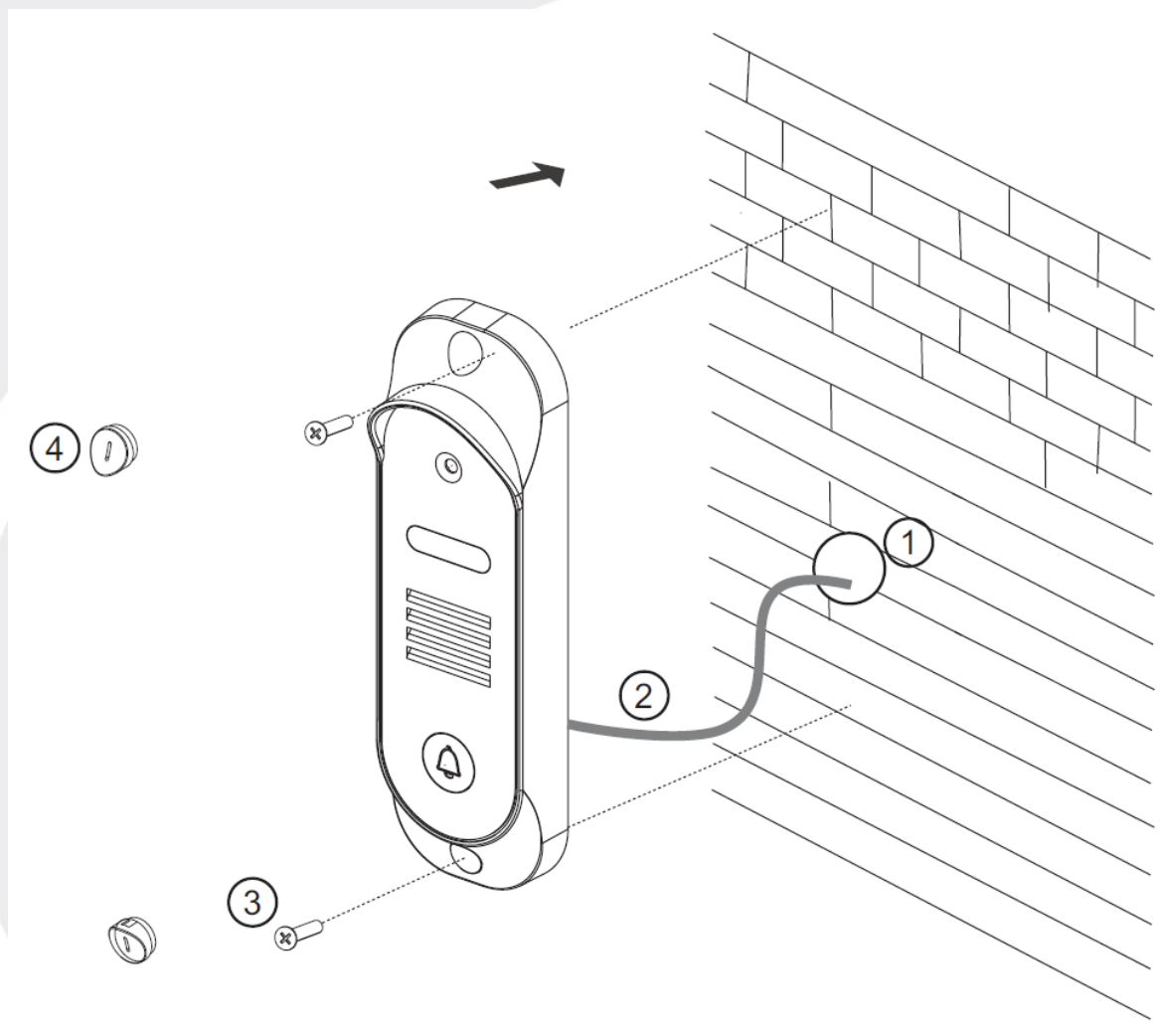

Процедура установки:

1. Просверлите отверстие для кабеля в стене на нужной высоте.
2. Подключите кабель от монитора и электрозамка к проводам вызывной панели.
3. Закрепите вызывную панель на стену с помощью шурупов или винтов.
4. Установите защитные крышки на крепежные шурупы или винты.

Замечание:

Не включайте питание монитора, пока не будут выполнены все соединения и не будет окончательно установлена вызывная панель.

5. СХЕМА УСТАНОВКИ ВЫЗЫВНОЙ ПАНЕЛИ НА УГОЛОК (30 град.)

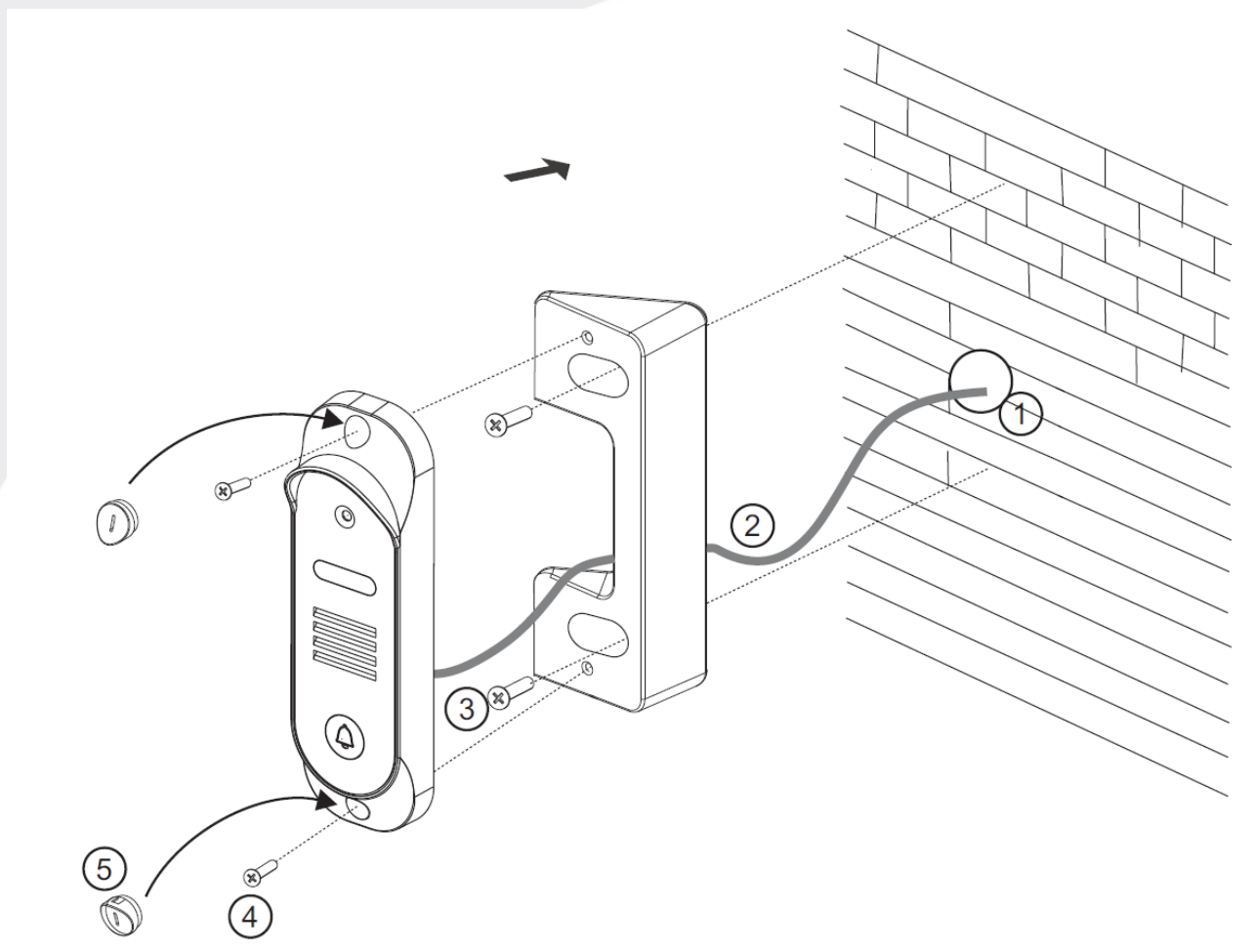

Процедура установки:

1. Просверлите отверстие для кабеля в стене на нужной высоте.
2. Подключите кабель от монитора и электрозамка к проводам вызывной панели.
3. Закрепите угловой кронштейн на стену с помощью шурупов
4. Закрепите вызывную панель на угловой кронштейн с помощью винтов.
5. Установите защитные крышки на крепежные винты.

Замечание:

Не включайте питание монитора, пока не будут выполнены все соединения и не будет окончательно установлена вызывная панель.